

## Efterårsbrevet til grundejerne på Helligsø Drag

Kystdiget før og nu: 2010 og 2024

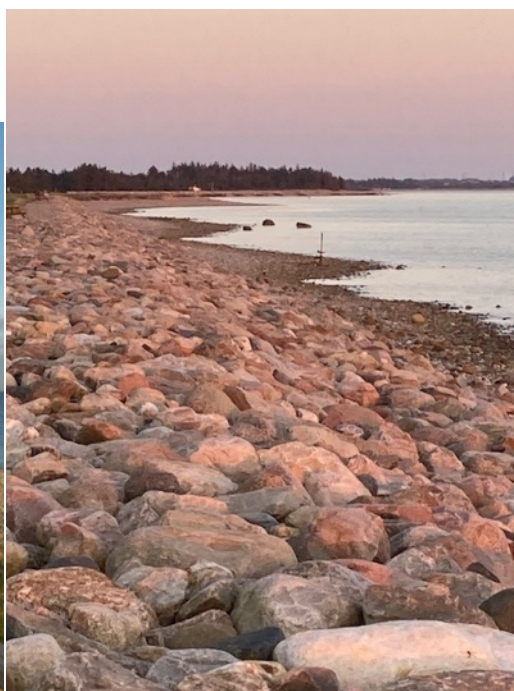

Kystprofilen ændrer sig med årene. Sidste storm i august 2024 med vindstød på 100km/t var igen hård ved badebroerne. Se bare Hættemågebroen lige før forliset og efter bjærgningen ugen efter. Strandskadebroen led også skibbrud mens Rørhønevejens badebro holdt. Bøjlet jern skal rettes ud og nye reservedele skal bestilles, hvis broerne igen skal op til foråret og det i en forsvarlig stand.



På vores sidste generalforsamling blev den nye badebro fra digekronen og ud til sandbunden vedtaget med et klart flertal og en finansieringsplan, så det nu var op til Thisted Kommune at vedtage en byggetilladelse. Den tilladelse venter vi stadig på nu et år efter at badebroudvalget og bestyrelsen vedtog at søge om byggetilladelse på en badebrottype fra Modulbro i Thisted. Flere indsigelsesrunder senere med berørte grundejere er vi endnu ikke i mål. To ”knaster” er tilbage i forhold til Thisted Kommunes betingelser for en byggetilladelse.

1) Ingen dele af broen må række mere end 10cm over den eksisterende havbund, når broen nedtages til efteråret. Modulbros nedspigrede og blivende fødder rager 25cm op over havbunden, hvorfor firmaet nu har søgt om dispensation for dette 10cm krav. Det vil være meget bekosteligt, hvis fødderne skal op af havbunden hvert efterår. Der bruges 4 stk. 150 cm lange spyd for at fastholde hvert brofundament i havbunden.

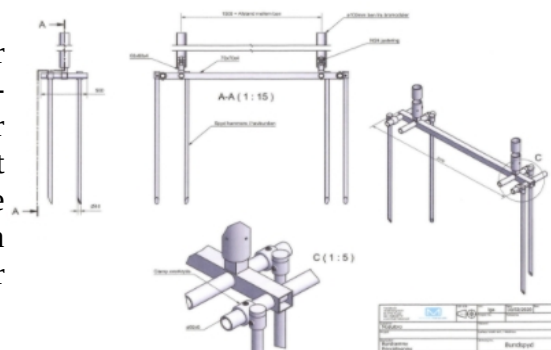



2) Den anden betingelse er, at badebroen **ikke** må forsynes med rækværk.

Der er også søgt om dobbeltgelændere over land og en gelænderside ude over vand. Badebroen starter fra digekronen 2,6 m over daglig vande, så der skal være opsat gelændere af sikkerhedsmæssige årsager. Ja ligesom vi siden april 2023 har ansøgt Kystdirektoratet om gelændere på vores betontrapper på digekysten.

Til trods for dette krav er Thisted Kommunes badebroer og betontrapper for længst forsynede med gelændere ved deres friluftsbade i det de kalder **Cold Hawaii Inland**. Billedet er fra Thisted Søbad.



Afgørende for bestyrelsen er om vi skal genrejse to eller alle tre af de nuværende år1999 tinglyste Flex-badebroer til

foråret. En udskiftning af en Flexbadebro til en anden type vil hver gang kræve en ny høringsrunde af de berørte grundejere, og altså igen en ansøgningsperiode på mindst 3 måneder.

Et andet berøringspunkt, hvor Thisted Kommune også er involveret, er deres krav i digeprojektet om kompenserende strandfodring med rent sand og ral, og det skal **svare til en mængde der neutraliserer påvirkningen af nabostrækningen øst for anlægget**. Den mængde afgravede digemateriale, som blev lagt på kysten ud for Edderfuglevej, svarede til 12 års strandfodringer. Thisted kommune svarede 12/7-2024, "at den kunne ikke anerkende flytningen af det afgravede materiale som imødekommelse af kravet i byggetilladelsen om kompenserende strandfodringer årligt med minimum 393kcbm rent sand og ral." Vi skulle have lagt de 4800kcbm ud langs egen digekyst!



Figur 7: Tambohus-sandet som også blev vist i en spand på sidste generalforsamlingen.

I brevet stod der også, "**at det nu er den kroniske erosion foran den etablerede kystbeskyttelse, som ikke er kompenseret herved.**"

Nu er det så ikke længere naboen mod øst, men vores egen kyst vi skal bekymre os om. Vi havde fået foretaget en kystprofilundersøgelse i november 2023, og brev sendt til Thisted Kommune februar 2024 om dette undersøgelsesresultat, som viste, hvor der kunne kompenseres med en mængde på 305kcbm rent sand og ral på projektstrækningen. Efter generalforsamlingen blev der tilkørt og udlagt  $397\text{m}^3 = 600\text{ton} = 30$  vognlæs bakkesand 17/6-24. Kommunens svar kom altså en lille måned efter indberetningen af sandudlægningerne. Vi havde haft muligheden for at modtage  $400\text{m}^3$  sand fra Struer Kommunes Tambohus-indvinding allerede i marts måned, og det til en helt anden pris.

Nu forsøger vi så igen, og har ansøgt om  $400\text{m}^3$  "søteritorielt sediment" fra Tambohus med Kyst Havne Viden, som siger god for sandkvaliteten overfor Thisted Kommune. Kvaliteten fremgår også af Miljøstyrelsens Nyttiggørelsestilladelse af sedimentindvindingen fra Tambohus.

I Thisted Kommunes digetilladelse fra 25. juni 2021 står der: "Strandfodringen, hvor der ikke laves stenkastning, vil

lette adgangen langs stranden." Altså, har vi måske en kommunal tilladelse til at lægge sandet, hvor det er nødvendigt på hele vores kyst og ikke kun på digestrækningen?

Vi har ikke længere Palle til at klippe digekronen og tilkørselsstierne; men heldigvis har grundejere frivilligt og gratis klippet græsset på diget. Efter anden såning i foråret er græsset vokset fint op. Med en almindelig rotorplæneklipper kan kanterne også klippes ned så bredden på græsset er blevet større og sliddet i midten mindre. Et par bænke er blevet repareret og malet. Murerbaljerne blev fyldt med rustent jern og plastik, og de blev også afleveret på den store genbrugsplads i Hurup. I stedet for at smide hybenrosen højt op i container nr.17 vil de lave et hjørne af området til grønt haveaffald specielt til de invasive arter. Efter hver vinter kommer der nyt drivaffald på kysten, som skal indsamles og køres væk.



Figur 8 Tunge våde byggemåtter samlet op på stranden den 11. maj

Sidste år brugte vi over 5000kr på at få kørt betonbrokker og mursten væk fra Edderfuglestranden. En trailer, en trillebør og frivillige kan i kartoffelferien hjælpe med at rydde stranden for varder. Der er stadig grus i vejdepoterne til at udfylde huller i fællesvejene. Bedst i en tør periode. Enkelte steder ved T-krydsene til stikvejene er det nødvendigt med professionel udbedring af vejbunden.

Nogle fritidsboligejere, der har bopæl på Draget eller udlejer hele året, har brug for villa-renovationen. Andre ønsker ikke affaldstømninger udenfor sommerhusperioden fra november til marts, men skal alligevel betale det samme. I vinterperioden kan de gemme plastbeholdere over 5 m fra skel eller afspærre skraldeskjulet i håb om at Remondis ikke bruger tid på at "tømme" tomme beholdere; men bruger tiden på at køre for-

sigtigere på vores grusveje.

På genbrugspladserne opsættes affaldsbeholdere til især Rest&Mad i perioder, hvor Remondis ikke mener, at det er forsvarligt for dem at hente affaldet ved sommerhusene. Så kører man selv til genbrugspladsen, hvor der sikkert er fejlet og rengjort foran beholderne! På nogle tomme grunde er vildniset vokset ud over skel, så der kommer reprimander fra renovationen til sagesløse grundejere. Ja selv brandhaner og hjertestarteren skulle friklippes og dermed gjort synlig.

Norddiget ud mod Sindrup Vejle er gennem mange år blevet meget tilgroet på sydskråningen med pil og hybenrose. Rykker vi pilen op med rod ødelægges jorddiget ind til plastvæggen i midten. Der er brug for mange hænder over flere år til denne genopretning. Andre steder vælter høje fyrretræer, når jorden er gennemvåd og stormene tager fat. Indtil nu er der siden nytår faldet 740mm regn på Draget og mere kommer sikkert til, så vi igen når over 900mm regn med blankt vand over græsset og vandmålere.

Vandrere, løbere og cyklister kender Helligsøvejens trafik. Kommunen ved, at vi ønsker farten nedsat og de vil lave trafikmålinger. Vejmanden har hældt grus i vejrabatterne og bestilt et nyt skilt til erstatning for det der fløj væk i august-stormen. Om det er tilladt at opfordre bilisterne til kun at køre 50km/t på strækningen vides ikke; men det er da et forsøg værd at opfordre hertil.

Da Kr. Himmelfartsferien 2025 ligger sidst i maj, så har grundejerforeningen i stedet bestilt Rigkildetraileren med naturplejeudstyr fra 15.-22. april 2025, altså i påskeferien. Nærmere om arbejdsdagene til foråret. Gode ideer modtages.

**Spørg ikke kun hvad foreningen kan gøre for dig;  
men spørg også dig selv om du kan gøre noget for os alle.**

*Med venlig hilsen bestyrelsen for Helligsø Drag Grundejerforening.*

Lagt ud på foreningens hjemmeside dragetsommerhus.dk den 5. oktober 2024